

COPYRIGHT © Hangzhou EZVIZ Software Co., Ltd. ALLA RÄTTIGHETER RESERVERADE.

All information, inklusive, bland annat, ordval, bilder och diagram tillhör Hangzhou EZVIZ Software Co., Ltd. (hädanefter kallat "EZVIZ"). Bruksanvisningen får inte kopieras, ändras, översättas eller distribueras, helt eller delvis, på något sätt, utan på förhand skriftligt tillstånd från EZVIZ. Såvida inte annat anges lämnar EZVIZ inga garantier eller utfästelser, uttalade eller underförstådda, avseende bruksanvisningen.

Om den här manualen

Bruksanvisningen innehåller anvisningar om produktens användning och underhåll. Bilder, diagram, illustrationer och all övrig information är enbart avsedda som beskrivningar och förklaringar. Informationen i bruksanvisningen kan komma att ändras, utan föregående meddelande, vid uppgradering av firmware eller av andra skäl. Den senaste versionen finns på webbplatsen för EZVIZ™ (<http://www.ezviz.com>).

Revisionshistorik

Ny version – april 2026

Varumärkeserkännande

EZVIZ™,  och övriga EZVIZ-varumärken och -logotyper tillhör EZVIZ i olika jurisdiktioner. Övriga varumärken och logotyper som omnämns nedan tillhör sina respektive ägare.

Juridisk friskrivning

DEN BESKRIVNA PRODUKTEN, MED HÅRDVARA, PROGRAMVARA OCH FIRMWARE, TILLHANDAHÅLLES "I BEFINTLIGT SKICK" MED FEL OCH BRISTER, OCH EZVIZ GER INGA GARANTIER ELLER UTFÄSTELSER, UTTALADE ELLER UNDERFÖRSTÅDDA, INKLUSIVE UTAN BEGRÄNSNING, FÖR SÄLJBARHET, TILLFREDSSTÄLLANDE KVALITET, LÄMPLIGHET FÖR ETT VISST ÄNDAMÅL ELLER ÖVERTRÄDELSE AV TREDJE PARTS RÄTTIGHETER, SÅ LÅNGT DETTA ÄR MÖJLIGT ENLIGT TILLÄMPLIG LAG. EZVIZ, DESS LEDNING, TJÄNSTEMÄN, ANSTÄLLDA ELLER REPRESENTANTER SKA INTE I NÅGOT FALL HÅLLAS SKADESTÅNDSANSVARIGA AV DIG FÖR SÄRSKILDA SKADOR, FÖLJDSKADOR ELLER INDIREKTA SKADOR, INKLUSIVE BLAND ANNAT SKADESTÅND FÖR FÖRLORAD AFFÄRSVINST, VERKSAMHETSAVBROTT ELLER FÖRLUST AV INFORMATION ELLER DOKUMENTATION, I SAMBAND MED ANVÄNDNING AV PRODUKTEN, ÄVEN OM EZVIZ HAR MEDDELATS OM RISKEN FÖR SÅDANA SKADESTÅND.

EZVIZ TOTALA ANSVAR FÖR SAMTLIGA SKADOR SKA INTE I NÅGOT FALL ÖVERSKRIDA DET URSPRUNGLIGA INKÖSPRISET FÖR PRODUKTEN, SÅ LÅNGT DETTA ÄR MÖJLIGT ENLIGT TILLÄMPLIG LAG.

EZVIZ ÅTAR SIG INGET ANSVAR FÖR SKADOR PÅ PERSON ELLER EGENDOM SOM UPPSTÅR TILL FÖLJD AV STÖRNINGAR I PRODUKTEN ELLER AVSLUTANDE AV TJÄNST SOM ORSAKATS AV: A) FELAKTIG INSTALLATION ELLER ANVÄNDNING UTÖVER DEN AVSEDDA B) SKYDD FÖR NATIONELLA OCH OFFENTLIGA INTRESSEN C) FORCE MAJEURE D) DIG ELLER NÅGON TREDJE PART, INKLUSIVE UTAN BEGRÄNSNING, ANVÄNDNING AV NÅGON PRODUKT, NÅGOT PROGRAM, NÅGON APPLIKATION ELLER LIKNANDE FRÅN TREDJE PART.

ALL ANVÄNDNING AV PRODUKTER MED INTERNETANSLUTNING SKER HELT OCH HÅLLET PÅ EGEN RISK. EZVIZ TAR INGET ANSVAR FÖR ONORMAL DRIFT, INTEGRITETSÖVERTRÄDELSER ELLER ANDRA SKADOR SOM ORSAKAS AV CYBERATTACK, HACKERATTACK, VIRUSANGREPP ELLER ANDRA SÄKERHETSRIKSER FÖRKNIPPADE MED INTERNET. EZVIZ KOMMER DOCK ATT TILLHANDAHÅLLA TEKNISK SUPPORT I RÄTTAN TID OM SÅ KRÄVS. LAGSTIFTNING KRING ÖVERVAKNING OCH DATASKYDD VARIERAR I OLIKA JURISDIKTIONER. KONTROLLERA ALLA TILLÄMPLIGA LAGAR I DITT LAND INNAN DU ANVÄNDER PRODUKTEN FÖR ATT GARANTERA ATT DIN ANVÄNDNING SKER I ENLIGHET MED TILLÄMPLIGA LAGAR. EZVIZ KAN INTE HÅLLAS ANSVARIGA OM PRODUKTEN ANVÄNDS FÖR OLAGLIGA ÄNDAMÅL.

I HÄNDELSE AV EVENTUELLA KONFLIKTER MELLAN DET OVAN NÄMNDA OCH TILLÄMPLIG LAGSTIFTNING, SÅ GÄLLER DEN SISTNÄMNDA.

Innehåll

Översikt	1
1. Innehåll i förpackningen	1
2. Grundläggande information	2
Konfiguration	3
1. Hämta appen EZVIZ	3
2. Slå på strömmen	3
3. Anslut till internet.....	4
Montering	5
1. Installationsplats.....	5
2. Sätt i ett microSD™-kort (tillval).....	5
3. Montering av kameran.....	6
Visa din enhet	7
1. Realtidsvisning.....	7
2. Inställningar	8
Ansluta med EZVIZ	9
1. Använda Amazon Alexa	9
2. Använda Google-assistenten	10
Vanliga frågor	11
Initiativ för användning av videoprodukter	12

Översikt

1. Innehåll i förpackningen



Kamera (1 st.)



Strömkabel (1 st.)



Skrivsats (1 st.)

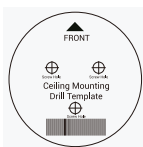

Borrmall (1 st.)



Föreskrifter (2 st.)



Strömadapter (1 st.)



Monteringsplatta (1 st.)



Snabbstartsguide (1 st.)

Strömadapters utseende beror på den enhet du har köpt.

2. Grundläggande information



Framsida/baksida

i Beroende på enhetsmodellen kan mikrofonen vara på vänster, höger eller båda sidor.



Höj sfären uppåt

Namn	Beskrivning
LED-indikering	<ul style="list-style-type: none"> — Lyser rött: Kameran startar. • • Blinkar långsamt rött: Nätverksundantag. •••• Blinkar snabbt rött: Kamerakändelser (t.ex. fel på microSD™-kort). — Lyser blått: Videon visas i EZVIZ-appen. •••• Blinkar snabbt blått: Kameran är redo för nätverksanslutning. • • Långsamt blinkande blått sken: Kameran fungerar korrekt.
Ringknapp	Tryck en gång på knappen för att starta ett samtal, så tar EZVIZ-appen emot samtalsanropet.
Strömanslutning	För att starta enheten.
Fack för microSD™-kort	Sätt in ett microSD™-kort (säljs separat) i denna plats. Formatera kortet i EZVIZ-appen före användning. Rekommenderad kompatibilitet: Klass 10, maximalt utrymme 512 GB.
Återställningsknapp	Tryck och håll in i 4 sekunder för att starta om och återställa alla inställningar till standardinställningen.

Konfiguration

Följ stegen för att ställa in kameran:

1. Ladda ned EZVIZ-appen och logga in på ditt EZVIZ-appkonto.
2. Starta kameran.
3. Lägg till din kamera till ditt EZVIZ-konto.

1. Hämta appen EZVIZ

1. Anslut din mobiltelefon till Wi-Fi (rekommenderas).
2. Ladda ner och installera appen EZVIZ genom att söka efter "EZVIZ" i App Store eller på Google Play™.
3. Starta appen och registrera ett EZVIZ-användarkonto.

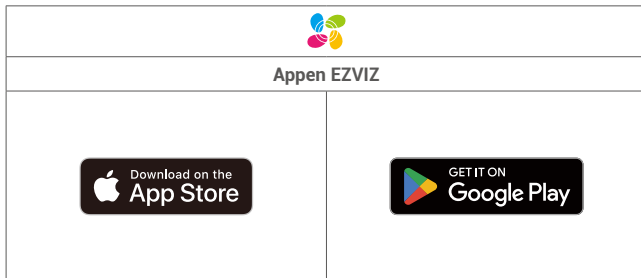

- i** Om du redan har använt appen, bör du kontrollera att det är den senaste versionen. Kontrollera om det finns en uppdatering genom att gå till appbutiken och söka efter EZVIZ.

2. Slå på strömmen

Anslut kameran till eluttaget med strömadaptern och strömkabeln för att slå på strömmen.



- i**
- Vi rekommenderar att du använder den nätkabel och den nätadapter som ingår i paketet.
 - När lysdioden indikerar att blinkar snabbt blått indikerar den att kameran är redo för nätverkskonfiguration.
 - Eluttaget ska vara placerat nära strömadaptern och vara lättillgängligt.

3. Anslut till internet

Kameran har stöd för både trådlösa och kabelanslutna nätverk.

- När kameran är ansluten till både Wi-Fi och kabelanslutna nätverk prioriterar den kabelanslutna anslutningen.
- Om den trådbundna anslutningen inte är tillgänglig kan du ansluta till ett Wi-Fi-nätverk. Kontrollera att det finns en stark Wi-Fi-signal i din aktuella miljö.
- Kabelanslutning: Anslut kameran till en router. **Se alternativ A.**
- Trådlös anslutning: Anslut kameran till Wi-Fi. **Se Alternativ B.**

3.1 Alternativ A: Kabelanslutning

1. Anslut kameran till LAN-porten på din router med en Ethernet-kabel (köpes separat).

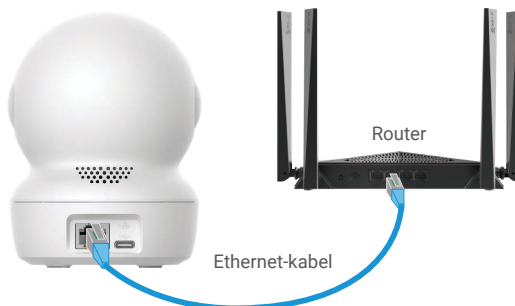

- När lysdiodsindikeringen börjar blinka långsamt blått indikerar det att kameran är ansluten till internet.

2. Logga in på ditt konto med hjälp av appen EZVIZ.
3. Tryck på "+" i det övre högra hörnet av startsidan och gå till gränssnittet för att skanna QR-koden.
4. Skanna QR-koden på snabbguidens omslag eller på kamerans undersida.



5. Följ EZVIZ-appens guide för att lägga till kameran till ditt EZVIZ-appkonto.

3.2 Alternativ B: Trådlös anslutning

- När lysdiodsindikeringen blinkar snabbt blått indikerar det att kameran är redo för nätverkskonfiguration. Använd EZVIZ-appen för att avsluta konfigurationen av ditt Wi-Fi-nätverk.

1. Logga in på ditt konto med hjälp av appen EZVIZ.
2. Tryck på "+" i det övre högra hörnet av startsidan och gå till gränssnittet för att skanna QR-koden.
3. Skanna QR-koden på snabbguidens omslag eller på kamerans undersida.



4. Följ guiden i EZVIZ-appen för att slutföra Wi-Fi-konfigurationen och lägga till kameran i ditt EZVIZ-appkonto.

- När LED-Indikator börjar blinka långsamt blått indikerar det att kameran är ansluten till internet.
- Om du vill ändra kamerans Wi-Fi-nätverk går du till EZVIZ-appen och trycker på Inställningar->Nätverksinställningar för att konfigurera om ditt Wi-Fi-nätverk.

Montering

1. Installationsplats

Välj en plats som har ett tydligt och fritt synfält samt en god trådlös signal till kameran. Ha följande tips i åtanke:

- Ta bort objektivets skyddsfilm.
- Kontrollera att väggen är stark nog att tåla tre gånger kamerans vikt.
- Det rekommenderas att detekteringskänsligheten ställs in i EZVIZ-appen när du väljer plats. På så sätt kan du bekräfta att rörelse kan detekteras där kameran är placerad och justera känsligheten baserat på det detekterade föremålets storlek och avstånd.

2. Sätt i ett microSD™-kort (tillval)

1. Vrid sfären uppåt tills du ser facket för microSD™-kort.
2. Sätt i ett microSD™-kort (säljs separat) i facket för microSD™-kort enligt vad som visas på bilden nedan.



- När du har satt i microSD™-kortet bör du initiera kortet i EZVIZ-appen innan du använder det.

3. Tryck på Record List i gränssnittet Device Settings i appen EZVIZ för att kontrollera microSD™-kortets status.
4. Om minneskortets status visas som Inte initialiserad, trycker du för att initialisera det.

- Statusen kommer att ändras till Normal och videor kan lagras.

3. Montering av kameran

Kameran kan placeras horisontellt eller monteras i taket. Här använder vi montering i tak som exempel.

- Var vänlig installera kameran inomhus eftersom den inte är vattentät.
- Kontrollera att taket tål tre gånger kamerans vikt.
- Undvik att placera kameran i områden där en massa ljus skiner direkt in i kameranlinsen.
- Rekommenderad monteringshöjd: 3 meter (9,84 fot) över marken.

1. Fäst bormallen på en ren och plan yta.
2. (Endast cementvägg/tak) Borra skruvhål enligt mallen och för in tre pluggar.
3. Använd tre metallskrivar för att fästa monteringsplattan.

- Rikta in monteringsplattans pil med pilen på bormallen.

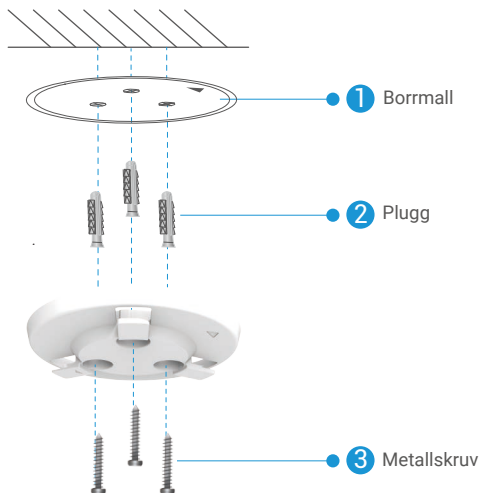

4. Montera kameran på monteringsplattan och vrid den medurs tills den sitter fast.

- Pilen på monteringsplattan ska peka i samma riktning som objektivet.



Visa din enhet

 Appens gränssnitt kan se olika ut beroende på versionsuppdateringar. Gränssnittet för appen som har installerats på telefonen är det gränssnitt som gäller.







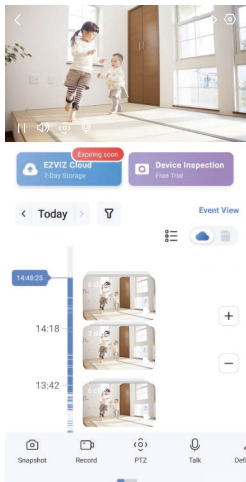





1. Realtidsvisning

När du startar EZVIZ, visas enhetens sida enligt nedan.

Du kan se och lyssna på en ström i realtid, ta stillbilder och göra inspelningar samt välja videoupplösning efter behov.



 Slep till vänster eller höger på skärmen för att se fler symboler.

Symbol	Beskrivning
	Dela. Dela din enhet med vem du vill.
	Inställningar. Se eller ändra enhetens inställningar.
	Stillbild. Ta en stillbild.
	Spela in. Starta/stoppa inspelning manuellt.
	<ul style="list-style-type: none">• PTZ. Tryck på de fyra pilarknapparna för att ändra bildfältet på din enhet.• Förinställd Plats. Styr PTZ för att ställa in övervakningsplatsen som en förinställd plats.
	Prata. Tryck för att prata med personer framför enheten.
	Upplösning. Välj videoupplösning efter behov.
	Integritetsläge. Tryck för att inaktivera övervakningsbilden och avsluta realtidsvisningen.
	Automatisk patrull. Tryck på symbolen så kan PTZ utföra flervinklad patrulleringsdetektering baserat på standard eller anpassade förinställda punkter.
	360° bild. Tryck för att generera en bild med 360 graders vy.
	Närliggande enhet. Tryck för att välja tillgängliga enheter i närheten för realtidsvisning med flera skärmar.
	BIB. Se videon som visas ovanför en annan app som du använder.
	Tips. Tryck för att visa mer information om enheten.

2. Inställningar

På sidan för inställningar, kan du ställa in enhetens parametrar.

Parameter	Beskrivning
Namn	Anpassa namnet på din enhet.
Intelligent detektering	Du kan välja mellan olika detekteringstyper för din enhet.
Textmeddelande	Du kan hantera enhetens meddelanden och meddelanden i EZVIZ-appen.
Ljudinställningar	Du kan ställa in relevanta ljudparametrar för din enhet.
Bildinställningar	Du kan ställa in relevanta bildparametrar för din enhet.
Belysningsinställningar	Du kan ställa in relevanta ljusparametrar för din enhet, som att aktivera kamerans statuslampa och IR-lampa.
PLZ-inställningar	Du kan ställa in parametrar för PTZ för din enhet, som kalibrering av PTZ-position och förinställning av PTZ.
Inspelningslista	Du kan se microSD™-kortets kapacitet och även aktivera eller inaktivera molnlagringstjänsten här.
Inställningar för pekknapp	Du kan aktivera ett one-touch-samtal för din enhet. När det är aktiverat kan du trycka på enhetens knapp för att ringa till appen.
Integritetsinställningar	Du kan kryptera dina videor med ett krypteringslösenord eller aktivera integritetsläget här.
Nätverksinställningar	Här kan du se nätverksanslutningsstatus och konfigurera nätverket för din enhet.
Enhetsinformation	Du kan se enhetens information här.
Dela enhet	Du kan dela enheten med familjemedlemmar eller en gäst.
Mer	Här kan du aktivera klientkompatibilitetsläge och EZVIZ-Connect.
EZVIZ Cloud	Du kan prenumerera på och hantera molnlagringen.  • Funktionen är endast tillgänglig i vissa länder. • Kontrollera tillgängligheten i din conutry innan du köper.
Inspektion av enhet	Du kan prenumerera på enhetskontrollen här.
Starta om enheten	Tryck för att starta om enheten.
Radera enhet	Tryck för att radera enheten från EZVIZ-appen.

Ansluta med EZVIZ

1. Använda Amazon Alexa

Anvisningarna låter dig styra dina EZVIZ-enheter med Amazon Alexa. Om du får problem under processen, se **Felsökning**.

Innan du börjar ser du till att följande är klart:

1. EZVIZ-enheterna är anslutna till EZVIZ-appen.
2. Aktivera "bildkryptering" på sidan för Enhetsinställningar.
3. Du har en enhet med stöd för Alexa (dvs. Echo Spot, Echo-Show, helt nya Echo-Show, Fire TV (alla generationer), Fire TV-sticka (endast andra generationen) eller smarta TV-apparater med Fire TV Edition).
4. Amazon Alexa-appen är redan installerad på din smarta enhet och du har skapat ett konto.

Styra EZVIZ-enheter med Amazon Alexa:

1. Öppna Alexa-appen och välj "Skills och spel" på menyn.
2. På skärmen Skills och spel söker du efter "EZVIZ". Du kommer då att hitta "EZVIZ"-skills.
3. Välj din EZVIZ-enhets kunskaper och tryck på **AKTIVERA FÖR DRIFT**.
4. Ange ditt användarnamn och lösenord för EZVIZ och tryck på **Logga in**.
5. Tryck på knappen **Auktorisera** för att auktorisera att Alexa får åtkomst till ditt EZVIZ-konto. Detta låter Alexa styra dina EZVIZ-enheter.
6. Du kommer att se meddelandet "EZVIZ har länkats". Tryck sedan på **DETEKTERA ENHETER** för att låta Alexa detektera alla dina EZVIZ-enheter.
7. Gå tillbaka till menyn i Alexa och välj "Enheter", så ser du alla dina EZVIZ-enheter.

Röststyrning

Upptäck en ny smart enhet via menyn "Smart hem" i Alexa eller med funktionen för röststyrning av Alexa.

När enheten hittas kan du styra den med din röst. Säg enkla kommandon till Alexa.

-  Exempelvis enhetens namn: "Visa kamera xxxx," kan ändras i appen EZVIZ. Varje gång du ändrar namn på enheten, måste du upptäcka enheten igen för att uppdatera namnet.

Felsökning

Vad gör jag om Alexa inte lyckas upptäcka min enhet?

Kontrollera om det finns några problem med att ansluta till internet.

Försök att starta om den smarta enheten och upptäcka enheten med Alexa igen.

Varför visas enhetens status som "Offline" i Alexa?

Din trådlösa anslutning kan ha kopplats från. Starta om den smarta enheten och upptäck den med Alexa igen.

Din router kanske inte har någon internetanslutning. Kontrollera om din router är ansluten till internet och försök igen.

-  Se den officiella webbplatsen för Alexa, för information om vilka länder som har stöd för användning av Amazon Alexa.

2. Använda Google-assistenten

Med Google-assistenten, kan du aktivera din EZVIZ-enhet och titta i realtid genom att tala med Google-assistenten.

Följande enheter och appar krävs:

1. En fungerande EZVIZ-app.
2. Aktivera "bildkryptering" och "ljud" på sidan för Enhetsinställningar i appen EZVIZ.
3. En TV med en fungerande Chromecast-anslutning.
4. Google Assistent-appen på din telefon.

Följ stegen nedan, för att komma igång:

1. Konfigurera EZVIZ-enheten och se till att den fungerar korrekt i appen.
2. Hämta Google Home-appen från App Store eller Google Play™ och logga in på ditt Google-konto.
3. Tryck på "+" i det övre vänstra hörnet på skärmen "Min startsida" och välj "Konfigurera enhet" på menyn för att öppna konfigurationsgränssnittet.
4. Tryck på **Fungerar med Google** och sök efter "EZVIZ", så visas "EZVIZ"-kunskaper.
5. Ange ditt användarnamn och lösenord för EZVIZ och tryck på **Logga in**.
6. Tryck på knappen **Auktorisera** för att auktorisera att Google får åtkomst till ditt EZVIZ-konto. Sedan kan Google styra dina EZVIZ-enheter.
7. Tryck på **Gå tillbaka till app**.
8. Följ de ovanstående stegen för att slutföra auktoriseringen. När synkroniseringen är slutförd, kommer tjänsten EZVIZ att finnas i listan över dina tjänster. Om du vill se en lista med kompatibla enheter under ditt EZVIZ-konto trycker du på EZVIZ-tjänstikonen.
9. Prova nu några kommandon. Använd namnet på den kamera som du skapade när du konfigurerade systemet.

Användarna kan hantera enheter som en enskild enhet eller som en grupp. Genom att lägga till enheter i ett rum kan användarna styra en grupp enheter samtidigt med ett kommando.

Du kan få mer information via länken:

<https://support.google.com/googlehome/answer/7029485?co=GENIE.Platform%3DAndroid&hl=en>

Vanliga frågor

F: Kommer videoinspelningen att fortsätta om kameran är offline?

S: Om kameran är på men inte ansluten till internet, kommer videoinspelningen till microSD™-kortet att fortsätta men molninspelningen stannar. Om kameran stängs av, stannar båda inspelningarna.

F: Varför löser larmet ut när det inte är någon i bilden?

S: Försök att höja larmets känslighet. Observera att även fordon och djur kan lösa ut larmet.

F: Varför får jag ingen verifieringskod?

- S:
1. Kontrollera din skräppost, om du har registrerat kontot via e-post. Om du fortfarande inte kan ta emot verifieringskoden kan det finnas ett e-postfilter/block som begränsar detta e-postmeddelande, kontakta din e-postleverantör.
 2. Om du har registrerat ett konto via mobilnumret, måste du bekräfta att din mobil kan ta emot SMS.
 3. Om du fortfarande inte har fått någon verifieringskod, ber vi dig skicka ditt nummer, ditt land och den tidpunkt som du gjorde begäran till vårt supportcenter på support@ezviz.com eller kontakta ditt regionala supportteam.

F: Fel i Wi-Fi-konfigurationen?

S: Kontrollera följande inställningar:

1. Se till att din mobiltelefon är ansluten till Wi-Fi-nätverket och att Wi-Fi-nätverket fungerar korrekt.
2. Kontrollera nätverkets tillstånd:
 - Se till att nätverket inte innehåller några brandväggar eller andra begränsningar.
 - Kontrollera att routern kan distribuera IP-adresser till din enhet eller inaktivera inställningen för statisk IP-adress (DHCP är aktiverat som standard i alla EZVIZ-enheter).
3. Återställ din kamera, kontrollera att enheten är i redo-läge eller Wi-Fi-konfigurationsläge > använd sedan EZVIZ-appen för att konfigurera enhetens Wi-Fi-nätverk.

F: Hur får jag fram enhetens verifieringskod (6 stora bokstäver)?

S: Observera att det för de flesta EZVIZ-enheter i allmänhet finns två sätt att få fram enhetens verifieringskod med 6 stora bokstäver:

- För de flesta modeller finns den på EZVIZ-enhetens klistermärke/etikett;
- Du kan också hitta verifieringskoden i kameran Inställningar > Enhetsinformation > Verifieringskod.

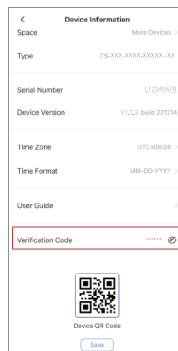
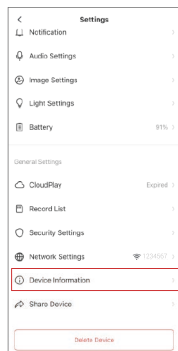

Initiativ för användning av videoprodukter

Kära uppskattade EZVIZ-användare,

Teknik påverkar alla delar av vårt liv. Som ett framåtriktade teknikföretag är vi alltmer medvetna om den roll tekniken spelar för att förbättra effektiviteten och livskvaliteten. Samma tid är vi också medvetna om den potentiella skadan av dess felaktiga användning. Till exempel kan videoprodukter spela in verkliga, kompletta och tydliga bilder, därför har de stort värde för att representera fakta. Trots detta kan felaktig distribution, användning och/eller behandling av videoregistreringar kränka integritet, legitima rättigheter och intressen hos andra.

Engagerade för att innovera teknologi för det goda, vi på EZVIZ uppmanar härmed allvarligt att varje användare ska använda videoprodukter på ett korrekt och ansvarsfullt sätt, för att gemensamt skapa en positiv miljö där alla relaterade metoder och användning följer tillämpliga lagar och förordningar, respekterar individens intressen och rättigheter, och främjar social moral.

Här är några av EZVIZ:s initiativ som vi vill att du ska uppmärksamma:

1. Varje individ har en rimlig förväntning om integritet, och användningen av videoprodukter får inte strida mot en sådan rimlig förväntning. Därför bör en varningsnotis som tydliggör övervakningsområdet visas på ett rimligt och effektivt sätt när videoprodukter installeras på allmänna platser. För icke-offentliga områden ska rättigheterna och intressena för de inblandade personerna utvärderas noggrant, inklusive men inte begränsat till att installera videoprodukter endast efter att ha fått samtycke från berörda parter, och inte installera högt osynliga videoprodukter utan andras kännedom.

2. Videoprodukter registrerar objektivt bilder av verkliga aktiviteter inom en viss tid och ett specifikt utrymme. Användare ska identifiera personerna och rättigheterna som är inblandade i detta område i förväg, för att undvika eventuell kränkning av porträtt, integritet eller andra lagstadgade rättigheter som andra har när de skyddar sig själva med videoprodukter. Om du väljer att aktivera ljudinspelningsfunktionen på din kamera kommer den att fånga ljud, inklusive samtal, inom övervakningsområdet. Vi rekommenderar starkt en omfattande bedömning av potentiella ljudkällor inom övervakningsområdet, för att fullt ut förstå nödvändigheten och rimligheten innan du aktiverar ljudinspelningsfunktionen.

3. Videoprodukter som används kommer alltid att generera ljud- eller bilddata från verkliga scener möjligen inklusive biometrisk information såsom ansiktsbilder baserat på användarens val av produktfunktioner. Sådana data kan användas eller bearbetas för användning. Videoprodukter är endast teknologiska verktyg som inte kan och inte kan utöva mänskliga lagliga och moraliska standarder för att styra laglig och korrekt användning av data. Det är metoderna och syftena hos de personer som kontrollerar och använder den genererade datan som gör skillnaden. Därför ska dataskyddsansvariga inte bara strikt följa gällande lagar och förordningar, utan också fullt ut respektera icke-obligatoriska regler inklusive internationella konventioner, moraliska normer, kulturella normer, allmän ordning och lokala sedvänjor. Dessutom bör vi alltid prioritera skyddet av integritet och rättigheterna till porträtt samt andra rimliga intressen.

4. Den videodata som kontinuerligt genereras av videoprodukter innehåller rättigheter, värderingar och andra krav från olika intressenter. Således är det extremt viktigt att säkerställa datasäkerhet och skydda produkterna från illvilliga intrång. Varje användare och dataskyddsansvarig ska vidta alla rimliga och nödvändiga åtgärder för att maximera produktsäkerhet och datasäkerhet, undvika dataläckage, felaktig avslöjande eller missbruk, inklusive men inte begränsat till att sätta upp åtkomstkontroll, välja en lämplig nätverksmiljö där videoprodukter är anslutna, etablera och ständigt optimera nätverkssäkerheten.

5. Videoprodukter har bidragit starkt till att förbättra säkerheten i vårt samhälle, och vi tror att de kommer att fortsätta att spela en positiv roll i olika aspekter av vårt dagliga liv. Alla försök att missbruka dessa produkter för att bryta mot mänskliga rättigheter eller bedriva olagliga aktiviteter står i strid med själva essensen i värdet av teknisk innovation och produktutveckling. Vi uppmanar varje användare att etablera dina egna metoder och regler för att utvärdera och övervaka användningen av videoprodukter, för att säkerställa att dessa produkter alltid används på rätt sätt, eftertänksamt och med god vilja.